

Voltiak

Ventilación | Innovación



Manual de instalación y uso

EURUS II

Descubre más en voltiak.com →

Contenido.

1. Advertencias de seguridad	3
2. Bienvenida	4
3. Descripción de producto	5
4. Aplicaciones en la industria	6
5. Especificaciones del producto	7
6. Componentes	8
7. Lista de empaque	9
8. Herramientas básicas para instalación	10
9. Requisitos y condiciones de instalación	11
10. Proceso de instalación del ventilador	12
11. Variador de frecuencia y descripción de indicadores	15
11.1 Instrucciones de operación	16
12. Indicaciones de seguridad	17
13. Solución de problemas	18
14. Explicación de códigos de error	19
15. Requerimientos para mantener tu equipo en perfectas condiciones	21
15.1 Condiciones de trabajo del abanico	21
15.2 Mantenimiento	22
16. Garantía	23
16.1 Cobertura	23
16.2 Invalidación de garantía	23
16.3 Cobertura geográfica del servicio	23





Advertencia de seguridad.

Lea y guarde estas instrucciones.

En Voltiak, su seguridad y la integridad de sus instalaciones son nuestra prioridad. Antes de comenzar cualquier maniobra de instalación, es obligatorio acatar los siguientes lineamientos críticos:

- **Desconexión de energía:** Asegúrese de que la fuente de alimentación donde se realizará la instalación eléctrica esté completamente apagada y bloqueada antes de proceder.
- **Anclaje estructural:** El equipo debe instalarse directamente sobre la estructura principal del edificio (viga de acero, concreto) o una estructura diseñada específicamente para soportar el peso y torque del equipo. Nunca instale sobre estructuras ligeras o decorativas.
- **Protocolo de mantenimiento:** Para reducir el riesgo de incendio, descarga eléctrica o lesiones, desconecte siempre la fuente de energía del ventilador antes de realizar cualquier limpieza o servicio de mantenimiento.
- **Área de operación:** No inserte objetos extraños entre las aspas cuando el ventilador esté en movimiento u operación, el no seguir estas instrucciones podría ocasionar lesiones graves.
- **Cumplimiento normativo:** La instalación eléctrica debe realizarse conforme a las normativas locales vigentes. Si tiene dudas, contacte exclusivamente a personal calificado.
- **Integridad de componentes:** Para garantizar la seguridad operativa, el motor debe instalarse únicamente con las aspas y componentes suministrados originalmente. Queda prohibido sustituir, alterar o modificar piezas sin la autorización técnica del fabricante.
- **Revisión de fijación:** Todos los tornillos y pernos de anclaje deben ser revisados y estar en perfectas condiciones antes de realizar la instalación.



Bienvenido

a la innovación en movimiento con Voltiak.

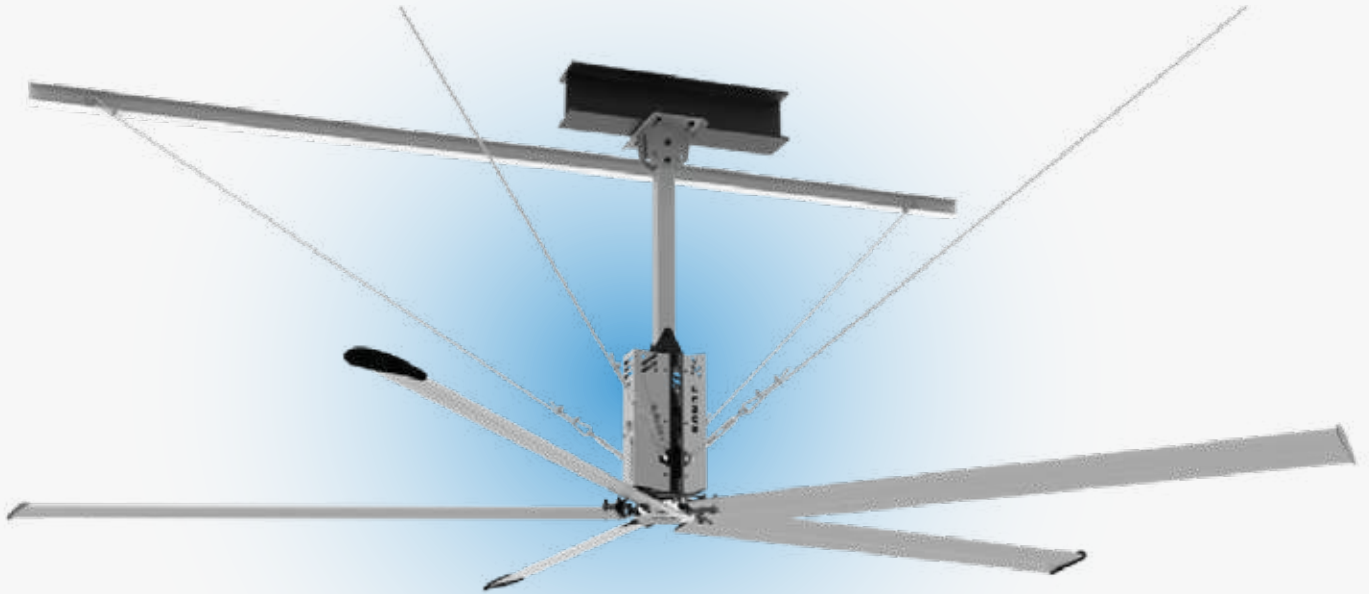

Al adquirir los productos **Voltiak**, usted ha integrado a su empresa la solución más efectiva para la climatización de grandes espacios, respaldada por la tecnología global de **Kale Fans**.

Estos equipos no son solo ventiladores; son una herramienta de ingeniería diseñada para maximizar el rendimiento con un bajo costo operativo. Cada unidad ha superado estrictas inspecciones de calidad y pruebas de seguridad, garantizando que usted recibe un producto robusto y confiable para su industria.

Este manual ha sido preparado para guiarle paso a paso. Antes de energizar el equipo, le solicitamos leer detenidamente estas instrucciones para asegurar una operación óptima y segura desde el primer día.

*Le recordamos que en Voltiak contamos con el servicio de instalación certificado para garantizar el correcto funcionamiento de su equipo.



EURUS II:

Ventilador industrial HVLS con tecnología de transmisión alemana

El ventilador **Eurus II** es un producto con gran robustez y fiabilidad en ventilación industrial. Diseñado para entornos exigentes, este ventilador HVLS combina una estructura mecánica de alta precisión con la potencia clásica de transmisión, ofreciendo un equilibrio perfecto entre rendimiento masivo y durabilidad operativa.

¿Por qué elegir el ventilador Eurus II?

El Eurus II integra un motor de transmisión con tecnología alemana (Marca Lenze), que permite mover un volumen de aire de hasta **783,000 m³/h**, cubriendo áreas máximas de **1000 m²** con una brisa constante y envolvente.

Diagrama de experiencia con el ventilador de techo

Eurus II

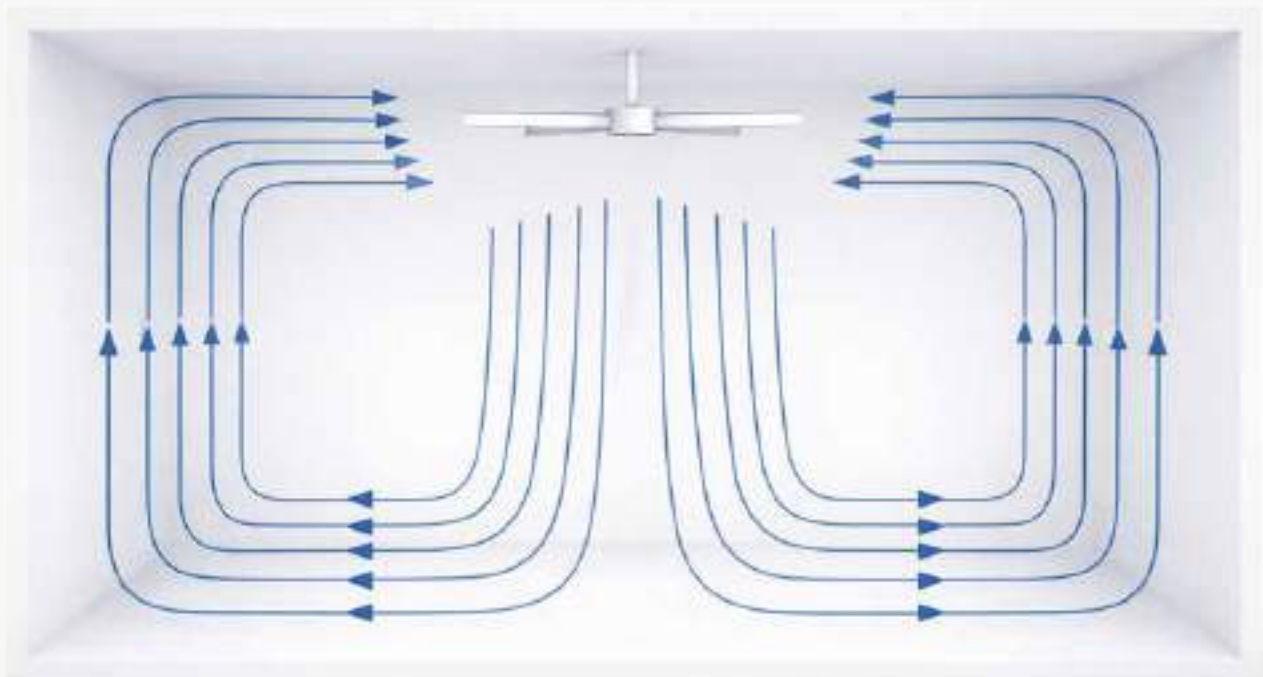

Aplicaciones en la industria.

El rendimiento del EURUS II lo convierte en el aliado ideal para:



Industria y manufactura:

Plantas de producción, industria automotriz y fábricas.



Almacenamiento y logística:

Bodegas de gran altura, centros de distribución y transporte.



Espacios deportivos:

Gimnasios de gran volumen y estadios.



Sector agropecuario:

Instalaciones que requieren control de clima y ventilación constante.



Tabla de especificaciones del producto.

Modelo	D6BAA49	D6BAA55	D6BAA61	D6BAA73
Diámetro	4.9 m (16 ft)	5.5 m (18 ft)	6.1 m (20 ft)	7.3 m (24 ft)
Velocidad máxima	5-75 RPM	70 RPM	65 RPM	55 RPM
Volumen máx. de aire	675,000 m³/h	711,000 m³/h	729,000 m³/h	783,000 m³/h
Motor	Transmisión	Transmisión	Transmisión	Transmisión
Potencia de motor	1.5 kW	1.5 kW	1.5 kW	1.5 kW
Amperes carga completa y voltaje	220 V / 3P / 4.2A 480 V / 3P / 2.4A	220 V / 3P / 5.7A 480 V / 3P / 3.5A	220 V / 3P / 5.7A 480 V / 3P / 3.5A	220 V / 3P / 5.7A 480 V / 3P / 3.5A
Nivel de ruido	40 dB	40 dB	40 dB	40 dB
Peso	80 kg	95 kg	105 kg	120 kg

Nota:

- Peso:** El peso no incluye caja de control, partes de conexión superior, etc.
- Tamaño:** El tamaño del producto mencionado anteriormente es estándar, otro tamaño se puede personalizar.
- Ruido:** El nivel de sonido mide una distancia de 1 m del motor, el ruido electromagnético es inferior a 40 dB.
- Embalaje:** Cajas de madera.
- Potencia de entrada:** 480 VAC, 3P, 50/60 Hz - 220 VAC, 3P, 50/60 Hz. (220 VAC, 1P, 50/60Hz disponible bajo pedido)



Componentes.

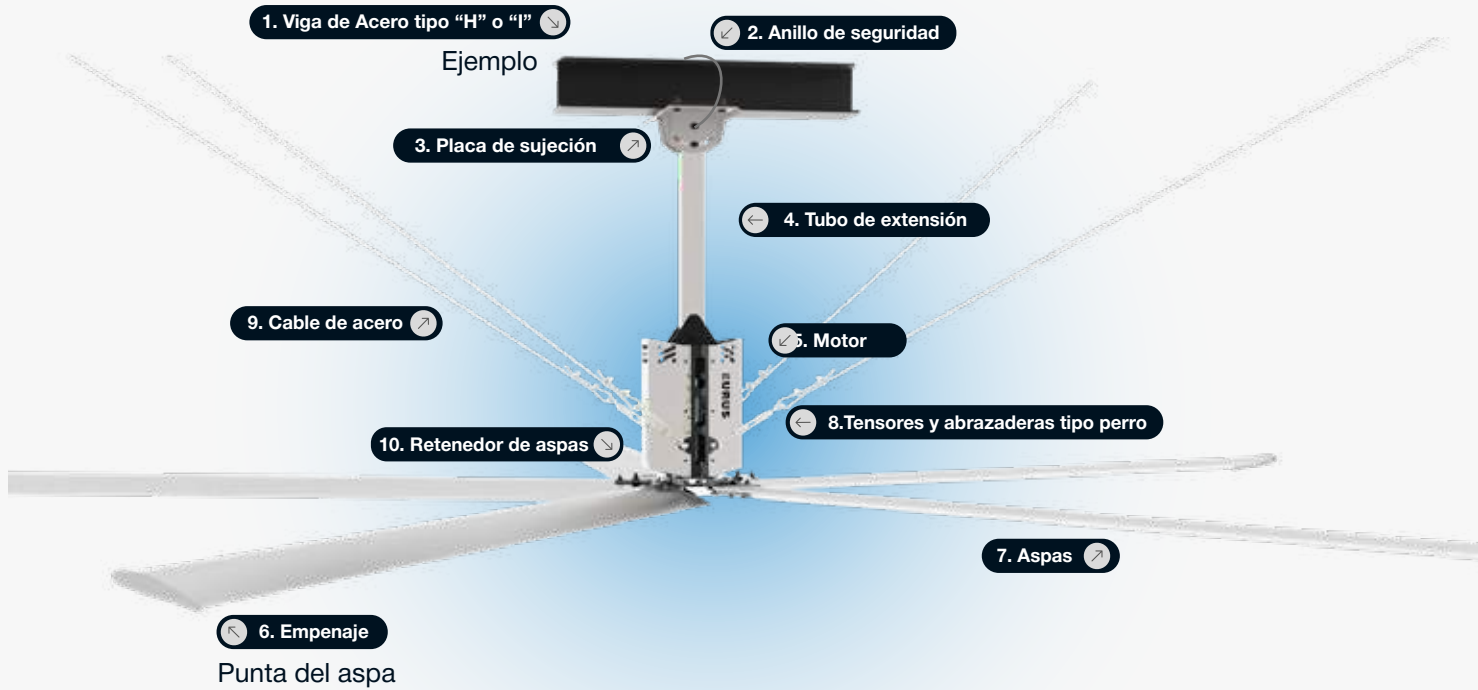

Componentes Principales:

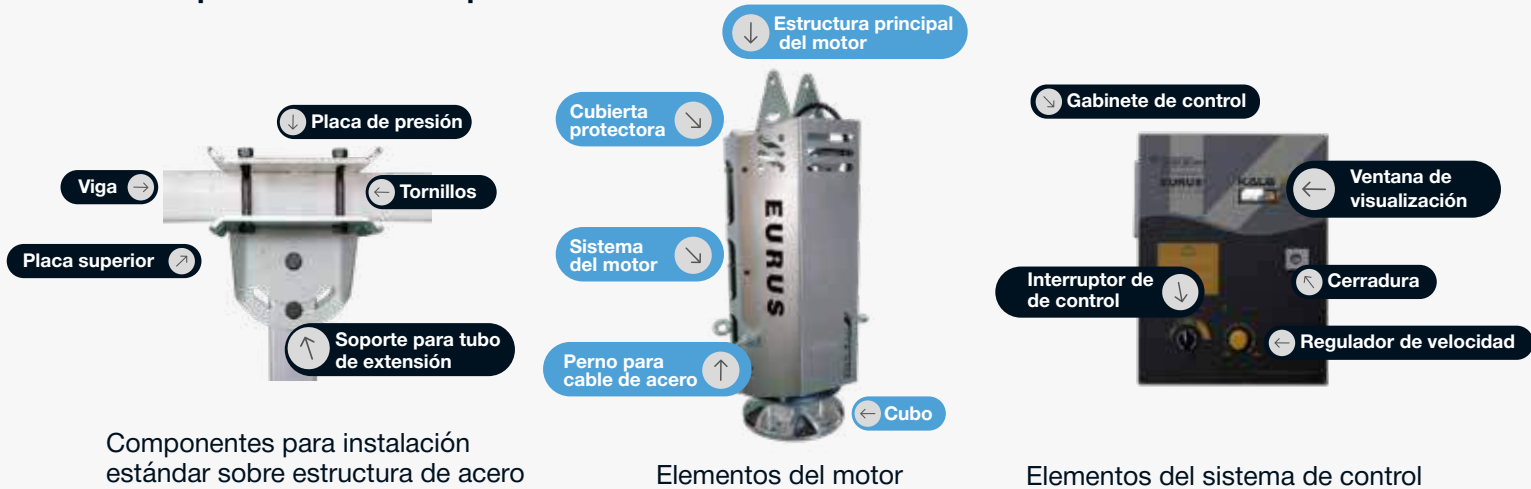

Lista de empaque.

Caja No	Dimension (L*W*H)	Peso bruto	Nota
1	950*830*520	140kg	Cuerpo principal

No.	Nombre del componente
1	Motor
2	Caja de control
3	Placa superior
4	Cuña
5	Placa de sujeción
6	Tapa inferior (logo)
7	Tensores
8	Abrazaderas tipo perro
9	Cable de acero
10	Conectores roscados liquidtight
11	Cable eléctrico
12	Tornillería
13	Retenedores para aspas
14	Kit de unión para tubos de extensión



Caja No	Dimension (L*W*H)	Peso bruto	Nota
2	23650 * 420 * 400	60 kg	Aspas

No.	Nombre del componente
1	Aspas (5)
2	Tubos de extensión (Cantidad y medidas pueden variar según pedido)



Herramientas

básicas para instalación.



Adhesivo anaeróbico
para tornillos



Juego de llaves
combinadas



Llave de matraca
(ratch)



Llaves allen



Multímetro



Medidor de
distancia laser



Multímetro



Pinzas cortadoras de
cable de acero

Nota: En caso de realizar la instalación por su cuenta, por favor contacte a su asesor de ventas para que le proporcione una lista de herramientas necesarias más completa.



Requisitos y condiciones de instalación.

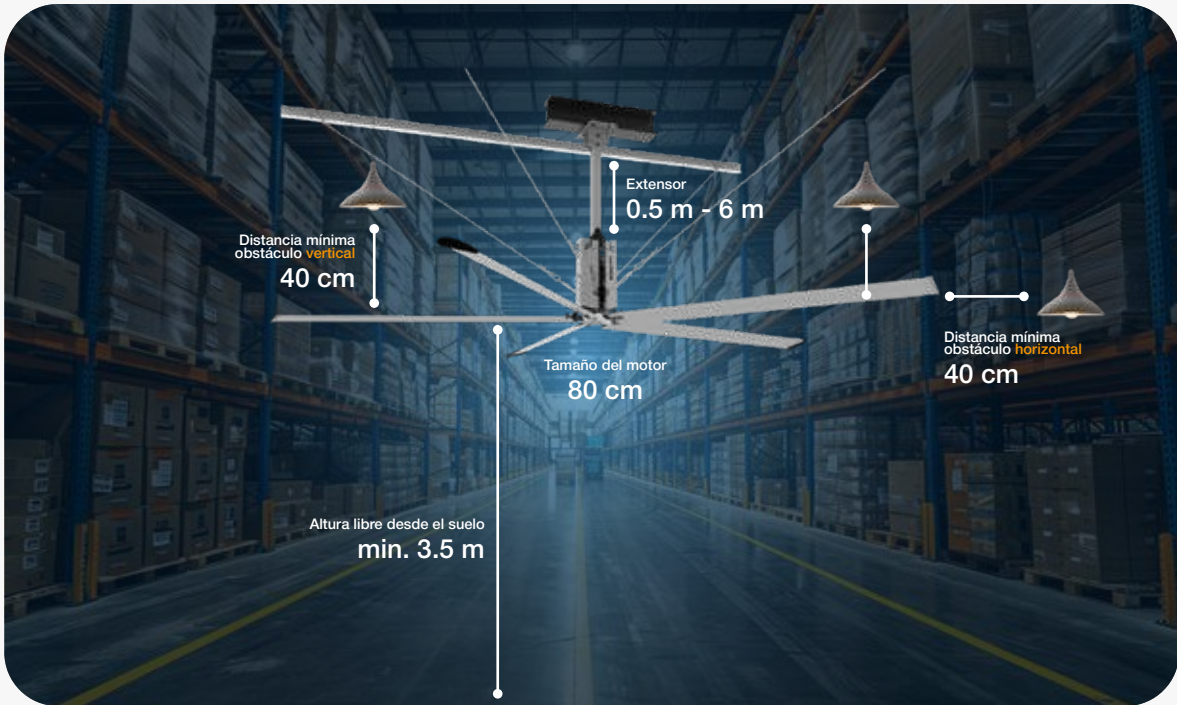

Tipos de instalación

Viga de acero tipo "H" ó "I"

Viga de concreto

Viga rectangular

(estructura de acero, madera, etc.)

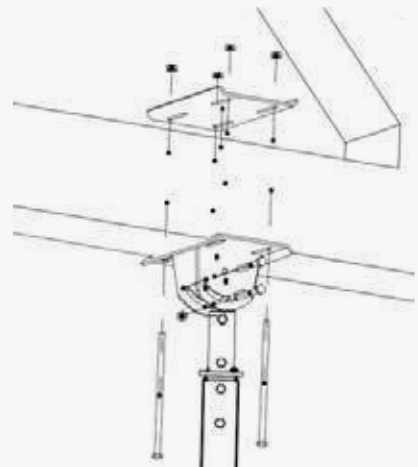
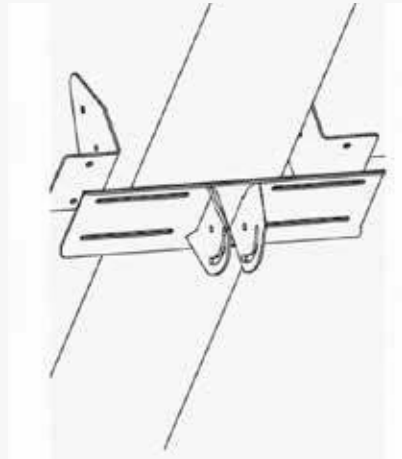
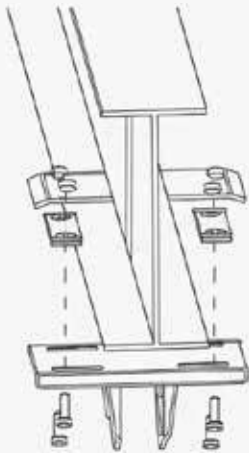

Proceso de instalación del ventilador.

1. Preparación

Nota: Asegúrese que la descarga del producto sea cuidadosamente, destine un lugar para su almacenamiento y desempaque que no obstruya con las operaciones de trabajo de rutina del lugar donde se va a instalar.

2. Confirmación

Confirme cuidadosamente los siguientes puntos:

- a) Tipo de estructura y el punto de montaje sobre el cual se va a instalar.
- b) Altura de instalación.
- c) Si hay obstáculos (como grúas, lámparas, cables, tuberías, cámaras, etc.), arriba y/o debajo del radio que abarca el ventilador.
- d) Lugar de instalación de la caja de control.
- e) Características de la fuente de energía que se va a utilizar, así como la ruta que seguirá el cable de alimentación y de señal al ventilador.
- f) Punto de anclaje para del cable de acero tensor.

3. Inspección

Verifique que se cumplan con todas las medidas de seguridad necesarias para realizar el trabajo de instalación, equipo de seguridad personal (tales como arneses, cuerda de vida, cascos, etc.), equipo de elevación, herramientas, cinta delimitadora, etc.

4. Fijación de la placa superior

Para todos los casos, la placa superior es el principal elemento de fijación para el ventilador, y su instalación dependerá del tipo de estructura presente.

Para el caso de la instalación estándar sobre viga de acero, se utilizarán las placas de fijación y las cuñas.

Ambos lados de la placa superior son iguales e isométricos, la placa superior debe ser perpendicular a la viga, y las cuñas deben estar cerca de la viga para compensar su espesor.

5. Tubo de extensión

El tubo de extensión debe quedar nivelado verticalmente haciendo uso del nivel de burbuja o herramienta similar. Este tubo se fija a la placa superior mediante dos tornillos pasados, teniendo oportunidad de ajustar el nivel con el tornillo inferior.



6. Anillo de seguridad

El anillo de seguridad (cable de acero) debe enredarse alrededor de la viga, este anillo funciona como un elemento de seguridad redundante.

7. Cable de alimentación

El cable de alimentación del ventilador debe de insertarse a lo largo del tubo de extensión instalado hasta salir por la parte inferior del motor. Debe dejar libres aproximadamente 90 cm fuera del tubo de extensión después de insertarlo para su posterior conexión al motor.

8. Cuerpo principal

Con el tubo de extensión debidamente instalado, el siguiente paso es la instalación del motor, para esto debe mantener el tubo de extensión fijo mientras se levanta el motor para insertar su adaptador dentro del tubo de extensión, considerando que los cables de alimentación deben insertarse a través del eje del motor, a continuación, instale y apriete los 2 tornillos correspondientes.

9. Cableado

Ubique las puntas de los cables que salen de la parte inferior del motor y corte al largo necesario para su conexión. Retire la funda del cable uno a uno e inserte sobre la terminal de tornillos, tenga cuidado de no cortar o lastimar el cobre expuesto a la hora de pelar el cable. Inserte primero el cable de tierra identificado con color amarillo/verde y después el resto de los cables según el color según corresponda. De ser necesario, aplique cinta aislante sobre los cables para ordenarlos y protegerlos.

10. Cable de acero (tensores)

Se deben instalar cuatro cables de acero que van desde la base del motor hasta las vigas del techo o estructura donde se realiza la instalación, estos deben ser simétricos y estar orientados a 45° aproximadamente. Hay que asegurar que todos los puntos de anclaje soportan el estrés uniformemente, el cable de acero y abrazaderas tipo perro deben ser apretadas y pegadas, lo mismo con los tensores. Una vez aplicada la tensión suficiente a los 4 elementos tensores, asegurar que el motor y tubo de extensión se mantienen nivelados, de lo contrario, ajustar según sea necesario.

11. Cable de alimentación

El cable que sale del motor del ventilador debe ser dirigido hasta la caja de control, para esto, asegure de fijar el cable según los requerimientos del lugar de instalación, haciendo uso de tubería, manguera flexible, u otros elementos para asegurar que quede firme y con buen aspecto.

12. Aspas

A la hora de instalar las aspas es necesario mantenerlas firmes y niveladas para facilitar la fijación del conector a la base del motor, instalarlas de manera diagonal. Este trabajo se recomienda hacerlo entre dos personas.



13. Retenedores de aspas

Instale los retenedores de aspas sobre el tornillo más próximo al motor, el orificio ovalado va debajo del orificio redondo.

14. Tapa motor

Para finalizar la instalación de la estructura del ventilador, gire manualmente las aspas una rotación completa para asegurar que no hay ningún obstáculo al alcance y no se escuchen ruidos extraños en el motor. En caso de que todo esté bien, instale la tapa inferior del motor que incluye el logotipo.

15. Caja de control

Con el ventilador instalado, se puede instalar después la caja de control sobre la pared o algún otro tipo de estructura. El gabinete se fija mediante 4 orificios ubicados en las esquinas de éste, utilice tornillos según sea el caso. La altura recomendada del mismo es de 1.2 metros desde el suelo hasta la parte inferior de la caja de control.

16. Cableado

Identificar la entrada y la salida de energía del banco de terminales de la caja de control e instale los cables correspondientes, también asegúrese de que el cable de tierra está en su lugar. Al finalizar la conexión de todos los cables revise nuevamente que todos los tornillos de las terminales estén firmemente apretados y que no exista continuidad entre las distintas fases de la fuente de energía para evitar cortos circuitos.

17. Prueba

Encienda y mantenga prendido durante 15 minutos. Compruebe que no existan sonidos anormales, vibración excesiva, movimientos irregulares de los cables tensores, así como verificar que el consumo de corriente que marca el display de la caja de control está dentro del rango nominal.

18. Limpieza

Limpie el área después de terminar el trabajo de instalación, y disponga de los materiales de empaque del producto según sea conveniente.

19. Finalización

Una vez que se aseguró que el equipo opera normalmente se da por concluida la instalación.



Variador de frecuencia

y descripción de indicadores.

Su nuevo ventilador Kale Fans incorpora un variador de frecuencia inteligente (VFD) capaz de mostrar diferente información concerniente a la operación del sistema. A continuación, se describen los principales elementos para su uso.



Instrucciones de operación

Interruptor de tres posiciones

El interruptor de control es el dispositivo que controla el funcionamiento normal del ventilador y cuenta con tres posiciones, correspondientes a RESET, OFF y RUN. El interruptor controla directamente al variador de frecuencia.

1. RESET

Al girar el interruptor a la izquierda se pasa a la posición de RESET en el cual borra los códigos de error o alarmas que pueda presentar el display en caso de operación irregular.

2. OFF

Posición central del interruptor, mantiene el equipo apagado.

3. RUN

Al girar el interruptor a la derecha se enciende el motor del ventilador principal, así como el ventilador pequeño ubicado dentro del gabinete de control para expulsar el calor generado por el variador.

Antes de operar el equipo, lea cuidadosamente estas instrucciones del producto y elimine los obstáculos en el área del ventilador para asegurarse de que haya suficiente espacio de seguridad para la operación del ventilador.

ADVERTENCIA

¡Por favor asegúrese de apagar o desconectar la fuente de alimentación del ventilador antes de hacer cualquier proceso de mantenimiento o modificación eléctrica al equipo y que sea realizado por profesionales para evitar accidentes!

Secuencia de arranque normal

1. Confirma que no hay obstáculos o peligros en el espacio de operación del ventilador.
2. Confirme que la fuente de alimentación es correcta y cumpla con los requisitos del producto.
3. Confirma que la perilla de velocidad indique la velocidad mínima.
4. Para encender el ventilador, gire el interruptor de control de la posición OFF a la posición RUN (girando del centro a la derecha).
5. Después de que el ventilador se inicia, ajuste la perilla de velocidad para obtener la velocidad deseada.

Secuencia de apagado normal

1. Para detener el ventilador, gire el interruptor de control de la posición RUN hacia OFF (de la posición de la derecha a la posición del centro).

ADVERTENCIA

No cortar la fuente de alimentación del equipo mientras el ventilador está operando.



Indicaciones de seguridad.

Prohibiciones

- Durante el proceso de instalación, ajuste del equipo o mantenimiento y limpieza favor de no aplicar presión sobre los extremos de las aspas del ventilador, de lo contrario puede dañar el equipo e invalidar su garantía.
- Evite realizar inspecciones o mantenimiento sobre el equipo, principalmente dentro de la caja de control mientras la fuente de alimentación se encuentre activa para evitar descargas eléctricas.
- Una vez instalado el equipo, no modifique la estructura y el punto de instalación del ventilador sin autorización expresa de KALE FANS.
- No abra la caja de control mientras el equipo se encuentra encendido.
- Si cree que su ventilador presenta una falla, favor de no operarlo, repórtelo inmediatamente a su proveedor o equipo de instalación. Operar equipos dañados puede traer serias consecuencias como lesiones personales.
- Se prohíbe estrictamente cambios de los parámetros de funcionamiento de la caja de control ya que puede causar daños irreversibles en el equipo, lesiones personales y/o accidentes fatales.
- El variador de frecuencia incluido en su caja de control incluye capacitores de almacenamiento de energía de alta tensión. Por lo tanto, para prevenir accidentes, en caso de requerir abrir la caja de control, desconecte la fuente de alimentación y espere aproximadamente 3 minutos para dejar que dichos capacitores se descarguen (nota: cuando la pantalla de visualización se apaga generalmente es un buen indicador de que la tensión ha alcanzado un nivel seguro).

Se prohíbe estrictamente la operación del ventilador cuando el espacio alrededor del equipo es insuficiente.

Precaución

La instalación y puesta en marcha de este equipo puede ser complicada para personal no calificado, es por ello por lo que se recomienda realizar el proceso de instalación directamente con nuestro departamento de servicios donde se cuenta con personal calificado y capacitado para tal tarea.

Mientras el ventilador esté encendido, evite cortar la energía al mismo, de lo contrario causará daños al ventilador. Solo se recomienda cortar la energía cuando el ventilador se encuentra completamente detenido.



Solución de problemas.

Causas comunes para el mal funcionamiento del ventilador.

Causas comunes para el mal funcionamiento del ventilador:

1. La fuente de alimentación para la caja de control no es la correcta o presenta irregularidades.
2. En caso de presentarse una anomalía como cambios en el voltaje, el sistema de control puede protegerse automáticamente, para reiniciar el ventilador gire el interruptor a la primera posición de RESET, espere 15 segundos, reinicie a la posición de apagado, espere 5 segundos y vuelva a encender el ventilador a la posición de RUN. Si el ventilador todavía no funciona correctamente compruebe si la perilla de velocidad tiene efecto sobre el valor del display, si no por favor contacte a KALE FANS AMERICA.
3. No permita que personal no calificada abra la caja de control del ventilador, en caso de requerir alguna reparación o ajuste contacte a KALE FANS AMERICA.
4. Si encuentra que el equipo parece estar dañado o presenta un sonido anormal, deje de operar el equipo lo antes posible, corte la fuente de alimentación y póngase en contacto con nuestro departamento de servicio.

Notas: No se encontrarán cubiertos por la póliza de garantía, los casos en los que por negligencia y/o ignorancia de los contenidos y alcances de este manual, llegarán a ocasionar daños al equipo o hasta sufrir lesiones personales, debido al uso u operación inapropiada del mismo, motivo por el cual para estos efectos se exime de toda responsabilidad a la compañía.

Explicación de códigos de error

En caso de presentarse algún problema con el funcionamiento del equipo, es probable que el display visible en el frente de la caja de control muestre un código de error, empezando con una letra que puede ser "W" o "A", seguido por un número de 2 dígitos.

Anote este código de error, y de ser posible tome una fotografía al mismo, una vez que tenga registrado el código que se presenta proceda a realizar el proceso de reseteo del equipo descrito en el anterior apartado.

Si después de realizar el proceso de reseteo el ventilador funciona normalmente, no hay razón para alarmarse, de lo contrario, por favor póngase en contacto con el personal de servicio de Kale Fans America lo antes posible. Para su referencia, a continuación, se describen los códigos de error que pueden presentarse en su ventilador, así como la causa probable del mismo.



Explicación de códigos de error.

No.	Descripción	Advertencia	Alarma	Desconexión por alarma	Error	Causa de Problema
2	Live zero error (Error de cero activo)	X	X			La señal del terminal 53 o 60 es inferior al 50 % del valor ajustado en: Parámetro 6-10 Terminal 53 escala baja V. Parámetro 6-12 Terminal 53 escala baja mA. Parámetro 6-22 Terminal 54 escala baja mA.
4	Mains phase loss (Pérdida de fase de alim.)	X	X	X		Falta una fase en la alimentación de red o el desequilibrio de tensión es demasiado alto. Compruebe la tensión de alimentación.
7	DC over voltage (Sobretensión de CC)	X	X			La tensión del enlace de CC supera el límite.
8	DC under voltage (Baja tensión de CC)	X	X			La tensión del enlace de CC cae por debajo del límite de advertencia de tensión.
9	Inverter overloaded (Inversor sobrecarg.)	X	X			Carga superior al 100 % durante demasiado tiempo.
10	Motor ETR overtemperature (Sobret ETR mot)	X	X			El motor está demasiado caliente. La carga ha sobrepasado el 100 % durante demasiado tiempo.
11	Motor thermistor overtemperature (Sobretemp. del termistor del motor)	X	X			El termistor (o su conexión) está desconectado.
12	Torque limit (Límite de par)	X				El par supera el valor establecido o en el parámetro 4-16 Torque Limit Motor Mode (Modo de motor de límite de par) o en el 4-17 Torque Limit Generator Mode (Modo de generador de límite de par).
13	Overcurrent (Sobrecorriente)	X	X	X		Se ha sobrepasado el límite de intensidad pico del inversor.
14	Ground fault (Fallo de conexión a tierra)	X	X	X		Descarga desde las fases de salida a conexión a tierra.
16	Short circuit (Cortocircuito)	X	X			Cortocircuito en el motor o en sus terminales.
17	Control word timeout (Tiempo límite de código de control)	X	X			No hay comunicación con el convertidor de frecuencia.
25	Brake resistor short-circuited (Resistencia de freno cortocircuitada)	X				La resistencia de frenado se ha cortocircuitado y la función de freno está desconectada.
27	Brake chopper short-circuited (Chopper de frenado cortocircuitado)	X	X			El transistor de freno se ha cortocircuitado y la función de freno está desconectada.
28	Brake check (Comprobación de freno)		X			La resistencia de frenado no está conectada o no funciona.
29	Power board over temp (Sobretemperatura de la placa de potencia)	X	X	X		Se ha alcanzado la temperatura de recorte del disipador de calor.
30	Motor phase U missing (Falta la fase U del motor)		X	X		Falta la fase U del motor. Compruebe la fase.



No.	Descripción	Advertencia	Alarma	Desconexión por alarma	Error	Causa de Problema
31	Motor phase V missing (Falta la fase V del motor)		X	X		Falta la fase V del motor. Compruebe la fase.
32	Motor phase W missing (Falta la fase W del motor)		X	X		Falta la fase W del motor. Compruebe la fase.
38	Internal fault (Fallo interno)		X	X		Póngase en contacto con el distribuidor local de Danfoss.
44	Ground fault (Fallo de conexión a tierra)		X	X		Descarga desde las fases de salida a conexión a tierra.
47	Control voltage fault (Fallo tensión control)		X	X		La señal de 24 V CC se ha sobrecargado.
51	AMA check Unom and Inom (Unom, Inom AMA)		X			Ajustes de tensión y/o intensidad del motor erróneos.
52	AMA low Inom (Falla AMA In baja)		X			Intensidad del motor demasiado baja. Compruebe los ajustes.
59	Current limit (Límite de intensidad)	X				Sobrecarga del convertidor de frecuencia.
63	Mechanical brake low (Freno mecánico bajo)		X			La intensidad real del motor no ha sobrepasado el valor de liberación del freno en el tiempo de retardo de arranque.
80	Frequency converter initialized to default value		X			Todos los ajustes de parámetros vuelven a sus valores predeterminados.
84	Connection between frequency converter and LCP lost				X	Se ha perdido la comunicación entre el LCP y el convertidor de frecuencia.
85	Key disabled (Tecla desactivada)				X	Consulte el grupo de parámetros 0-4* LCP.
86	Copy fail (Copia fallida)				X	Error durante la copia del convertidor de frecuencia al LCP o viceversa.
87	LCP data invalid (Datos LCP incorrectos)				X	Esta situación se produce al copiar desde el LCP si el LCP contiene datos erróneos o si no se han cargado datos al LCP.
88	LCP data not compatible (Datos LCP incompatibles)				X	Esta circunstancia se da al copiar del LCP si los datos se transfieren de un convertidor a otro y existe una diferencia notable entre las versiones del software de ambos convertidores.
89	Parameter read only (Solo lectura)				X	Esta circunstancia se da al intentar escribir en un parámetro que solo permite la lectura.
90	Parameter database busy				X	LCP y la conexión RS-485 están intentando actualizar parámetros al mismo tiempo.
91	Parameter value not valid in this mode				X	Esta situación se da al intentar escribir un valor no permitido para un determinado parámetro.
92	Parameter value exceeds min/max				X	
nw ru	Not while running				X	Parámetros solo modificables con el motor detenido.
Err.	Wrong password entered				X	Esta situación se da al introducir una contraseña incorrecta para modificar un parámetro protegido mediante contraseña.



Requerimientos

para mantener el Eurus II en perfectas condiciones.

En **Voltiak**, nuestro compromiso va más allá de la venta. Aunque el diseño avanzado del Eurus II no requiere mantenimiento correctivo constante, la longevidad del equipo depende de algunas condiciones necesarias al momento de instalar y un cuidado preventivo regular, especialmente en ambientes industriales exigentes.

Condiciones de trabajo del abanico

Modelo	Requerimientos
Sitio de instalación	Interior
Temperatura ambiente	- 15°C~ +55°C Para garantizar el buen funcionamiento del ventilador, no use el producto donde la temperatura cambie abruptamente. No se recomienda instalar el equipo en lugares congelados.
Humedad	Debajo de 95% RH
Ambiente	No instalar en lugares con las siguientes características: <ul style="list-style-type: none">• Presencia de gases corrosivos o inflamables.• Ambientes de trabajo donde partículas de metal, aceite, aguay otras materias externas puedan entrar a la caja de control.• Ambientes salinos que puedan causar corrosión.
Elevación a nivel del mar	Menos de 1000 metros.



Mantenimiento

Antes de realizar cualquier mantenimiento al motor del ventilador o la caja de control asegúrese de que se encuentra apagado y corte la alimentación de energía para proteger la seguridad del personal.

Intervalo	Mantenimiento requerido
Pruebas de funcionamiento regulares	Revise la operación del ventilador, notifique cualquier sonido anormal o vibración excesiva.
2,500 h	<ul style="list-style-type: none">• Limpie el polvo del interior de la caja de control, así como de los filtros que tienen al costado y en la parte inferior de la misma.• Limpie el polvo y suciedad que se acumule en las aspas.
5,000 h	<ul style="list-style-type: none">• Revise los tornillos y ajústelos en caso de que estén flojos.• Revise la tensión y el estado de los cables tensores de acero.
10,000 h	<ul style="list-style-type: none">• Asegúrese de que el motor y la caja de transmisión giren sin problemas ni ruidos aparentes.• Revise el nivel de aceite de la caja de transmisión.
26,000 h	Reemplazar el aceite hidráulico contenido en la caja de transmisión.

Nota: Si el ventilador presenta ruido anormal grave o vibración, esto puede indicar que existe algún daño en las partes mecánicas y debe apagar inmediatamente el ventilador para hacer una inspección completa.



Garantía.

El presente equipo cuenta con un periodo de garantía de **2 años** que ampara todos los componentes del ventilador exclusivamente contra **defectos de fabricación**. Este periodo entra en vigor a partir de la fecha de entrega del producto.

Es fundamental aclarar que **esta garantía es otorgada y validada directamente por el fabricante, Kale Fans America**. Como distribuidor autorizado, Voltiak actúa como su enlace para gestionar cualquier incidencia, pero la resolución y soporte técnico final dependen de las políticas del fabricante. Para conocer los términos detallados, solicite la póliza completa a su asesor de ventas.

Cobertura

Si detecta alguna anomalía durante el periodo de cobertura, **no intente reparar, desmontar o modificar el equipo por su cuenta**, ya que cualquier manipulación no autorizada invalidará automáticamente la garantía. Reporte la falla inmediatamente a Voltiak para coordinar la revisión con el personal técnico calificado del fabricante.

Invalidación de garantía

La garantía quedará sin efecto, lo que puede incurrir en gastos adicionales por el servicio de atención bajo las siguientes circunstancias:

- Fallas derivadas de una operación incorrecta, negligente o contraria a este manual.
- Alteraciones, modificaciones o reparaciones realizadas al producto sin autorización escrita del fabricante.
- Daños ocasionados por desastres naturales, incendios o variaciones de voltaje externas.
- Expiración del periodo de vigencia de 2 años.
- Fallas no atribuibles a defectos de calidad de Kale Fans America.

Cobertura geográfica del servicio

Los servicios de garantía en sitio están limitados a las zonas donde Kale Fans America cuenta con presencia técnica oficial. En ubicaciones fuera de esta cobertura, el fabricante no aceptará reclamaciones directas en sitio a menos que se haya acordado y firmado previamente un contrato de servicio extendido.

Nota de calidad: Todos nuestros productos son manufacturados bajo estrictos estándares de control y cada set de componentes ha superado pruebas rigurosas antes de su embarque.

voltiak.com
ventas@voltiak.com
Tultitlán, Estado de México



Voltiak

Ventilación | Innovación

¿Listo para experimentar la verdadera potencia silenciosa?

Solicita tu ventilador ahora.



Escanea el QR y cotiza

Solo en voltiak.com

